

42

32

1

Kontaktsysteme für Energienetze *Contact systems for power networks*

**Komponenten für Nieder- und Mittelspannungsnetze
*Components for low and medium voltage networks***

42

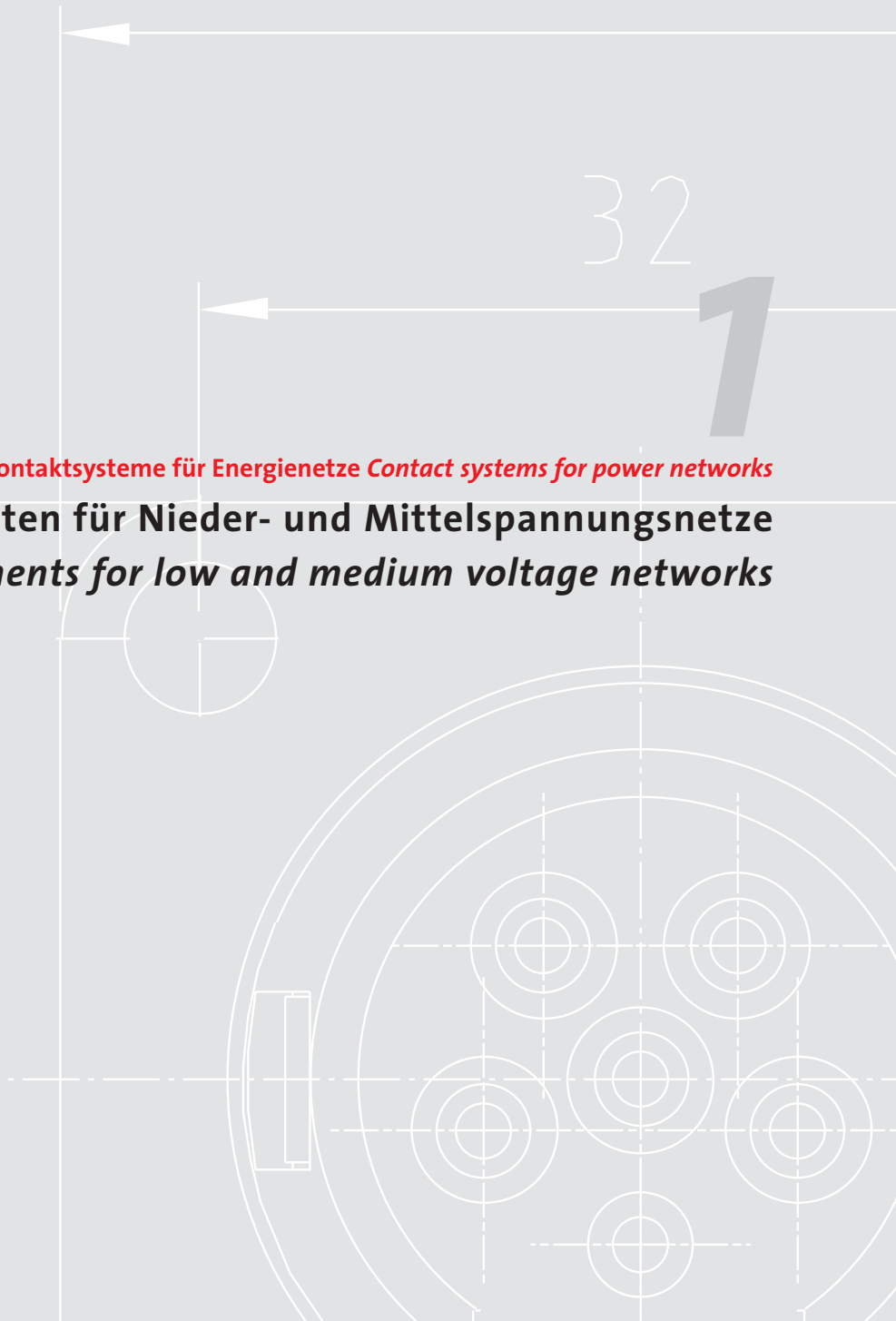

1 Komponenten für Nieder- und Mittelspannungsnetze*Components for low and medium voltage networks*

Komponenten für Energiekabel

Components for Power Cables 5-47

Komponenten für Transformator-Stationen

Components for Transformer Stations 48-62

Komponenten für isolierte Freileitungen

Components for Insulated Overhead Lines 63-84**1.4** Komponenten für blanke Freileitungen*Components for Plain Overhead Lines* 85-109

Pressen- und Montagewerkzeuge

Pressing and Assembly Tooling 110-137

PLUG-Systeme

PLUG Systems 138-161

Fettgedruckte Sachnummern sind Standardprodukte und kurzfristig lieferbar.

Part numbers in bold print are standard products and available ex stock.

Freileitungs-Anschluss-Verbindungs- und Abzweigmöglichkeiten

Das Verhalten des Verbindungsmaterials wird heute vor allem durch aggressive atmosphärische Bedingungen erschwerend beeinflusst. Korrosionserscheinungen können vermieden werden, wenn Klemmen und Leiterseile aus dem gleichen Werkstoff zum Einsatz kommen. Wichtig für das elektrische Verhalten ist ein hoher, konstant bleibender Kontaktdruck. Die Voraussetzung dafür ist ein Elastizität abgebender Klemmen-Körper sowie hochbeanspruchbare Schraubenelemente. Beim Einbau von Al/Cu-Klemmen soll immer das Aluminiumteil der Klemme oberhalb des Kupferleiters zu liegen kommen. Vor der Montage sind die Kontaktstellen – vor allem von Aluminiumleitern – zu reinigen. Die PFISTERER-Kontaktschutzpaste P1 mit ihrer hohen thermischen Beanspruchbarkeit verbessert das Kontaktverhalten wesentlich, besonders in aggressiver Atmosphäre.

Hinweise für das Verpressen von Pressklemmen

1. Klemmen und Werkzeugeinsätze müssen die gleichen Kennzahlen tragen.
2. Auf den Klemmen sind die erforderlichen Pressstellen gekennzeichnet.
3. Werkzeugeinsätze für Handpresszangen sind brüniert = für 6-Kantpressungen an Kupfer- und Stahlseilen, galvanisch verzinkt = für 6-Kantpressungen an Al-Leitern; diese Unterscheidung entfällt bei hydraulischer Verpressung.
4. Der Presszusatz in allen Al-Pressklemmen und zugfesten Cu-Pressverbindern ist Bestandteil der Pressverbindung. Er darf vor der Montage nicht entfernt werden. Beim Verpressen austretende Mengen sind abzuwischen.
5. Für die betriebssichere Verbindung wird nur garantiert, wenn PFISTERER-Klemmen mit PFISTERER-Werkzeugen verpresst werden.

Terminal Clamps, Connection Clamps and Tap Connectors for Overhead Transmission Lines

Today, the performance of connection fittings is more and more affected by aggressive atmospheric conditions. Corrosion can be prevented by using clamps and conductors of the same material. A high and constant contact pressure is important for the electrical behavior, and for this a certain elasticity of the clamp body as well as heavy-duty screw elements are a precondition.

When installing Al/Cu clamps, the aluminium part of the clamp must always be placed on top of the copper conductor. Before assembly, the points of contact – particularly those of aluminium conductors – must be cleaned. PFISTERER Contact Grease Compound P1 with its high resistance to thermal loads improves the contact quality considerably, particularly under aggressive atmospheric conditions.

Instructions for the Compression of Compression Clamps

1. Clamps and dies must bear the same code number.
2. The clamps are marked with the necessary compression points.
3. The dies for hand-operated compression tools are browned = for hexagonal compressions on copper and steel conductors or electrogalvanized = for hexagonal compressions on aluminium conductors. For hydraulic compression, this distinction does not apply.
4. The compression compound with which all Al compression clamps and full-tension Cu compression connectors are filled is an essential part of the compression joint. It must not be removed before assembly. Any excessive compound that escapes during compression should be wiped off.
5. A reliable connection can only be guaranteed if PFISTERER clamps are compressed with PFISTERER dies.

**Zahn-Anschlussklemme Cu**

mit konischer Laschenbohrung für Ortsnetz-Schalter mit konischem Anschlussbolzen.

Werkstoff

Klemme: E-Cu

Schrauben: hochfeste Cu-Legierung F60

Serrated Terminal Clamp Cu

with conical tap-plate mounting hole for LV isolators with tapered terminal bolts.

Material

Clamp: E-Cu

Screws: high-strength copper alloy F60

Nr.	Leiter- querschnitt mm ²	Leiter ø mm	passend für Schalter A	Maße l mm	Packungs- einheit
No.	Cond. Cross Section mm ²	Conductor ø mm	Suitable for Isolator A	Dimensions l mm	Packing Unit
350 040 040	35-70	7,5-10,5	100-300	44	25

**Zahn-Anschlussklemmen Al/Cu**

mit konischer Laschenbohrung für Ortsnetz-Schalter mit konischem Anschlussbolzen.

Werkstoff

Al-Legierung (AlMgSi) mit eingepresster E-Cu Buchse

Schrauben: Stahl 8.8 feuerverzinkt

Serrated Terminal Clamps Al/Cu

with conical tap-plate mounting hole for LV isolators with tapered terminal bolts.

Material

aluminium alloy (AlMgSi) with compressed E-Cu socket

Screws: steel 8.8, hot-dip galvanized

Nr.	Leiter- querschnitt mm ²	Leiter ø mm	passend für Schalter A	Maße l mm	Packungs- einheit
No.	Cond. Cross Section mm ²	Conductor ø mm	Suitable for Isolator A	Dimensions l mm	Packing Unit
350 089 089	35- 70	7,5-10,5	100-300	80	20
350 090 090	70- 120	10,5-14,0	100-300	84	20

Zahn-Anschlussklemmen Al/Cu

für Wanddurchführungen, 30° gewinkelt, Bolzenanschlusssteil geschlitzt.

Werkstoff

hochfeste Al-Legierung (AlMgSi) und Bronze-Guss (GB-CuSn) blank
Schrauben: im Al-Teil Stahl 8.8
feuerverzinkt, im Bronze-Teil aus Bronze

Serrated Terminal Clamps Al/Cu

for wall bushings, 30° angle, with slotted bolt terminal part.

Material

high-strength aluminium alloy (AlMgSi) and bronze cast (GB-CuSn), uncoated
Screws (aluminium part): steel 8.8 hot-dip galvanized
Screws (bronze part): bronze

Nr.	Leiterquerschnitt mm ²	Leiter	Anschluss-Bolzen	Schrauben	Maße mm	Packungseinheit
No.	Conductor Cross Section mm ²	Conductor	Terminal Bolt	Screws	Dimensions mm	Packing Unit
	Al Al/St ACSR	ø mm			l b	
	Al Al/St ACSR	ø mm			l b	
330 725 964	35- 70	35/ 6- 70/12	7,5-11,7	M 16	M 8	136 37 10
330 725 921	70-150	70/12-120/20	10,5-15,7	M 12	M 8	149 42 10
330 725 972	70-150	70/12-120/20	10,5-15,7	M 16	M 8	149 42 10

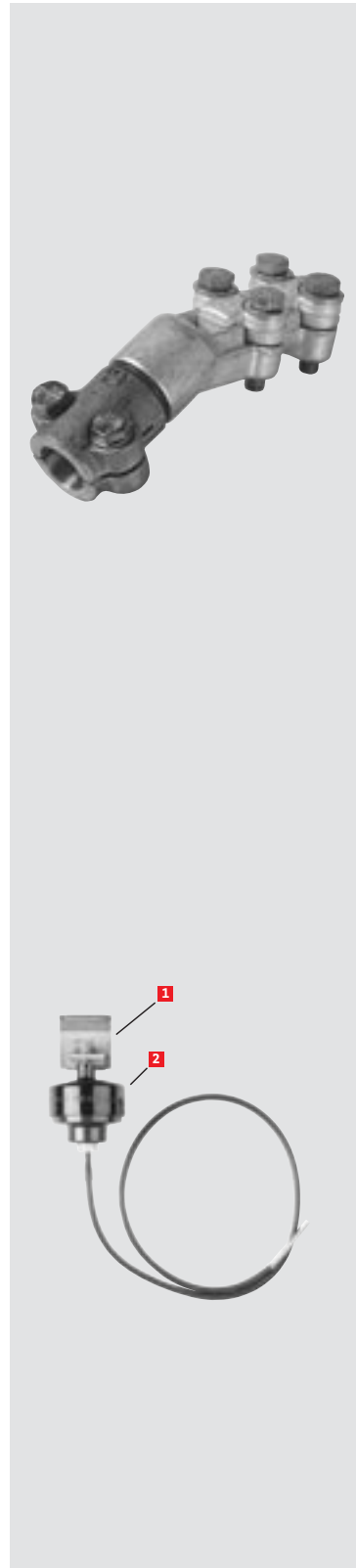
**Einhängeklemme St**

für Überspannungsableiter in Niederspannungsnetzen bis 1000 Volt.

Werkstoff

aus rost- und säurebeständigem Stahl für Cu- und Al-Leiter.

Suspension Clamp St

for surge arresters installed in low voltage systems up to 1000 V.

Material

rust- and acid-proof steel for copper and aluminium conductors.

Nr.	Leiterquerschnitt mm ²	Leiter	Anschluss-gewinde	Maße	Packungseinheit
No.	Conductor Cross Section mm ²	Conductor	Terminal Thread	Dimensions l mm	Packing Unit
	Cu, Al Al/St ACSR	ø mm			
	Cu, Al Al/St ACSR	ø mm			
1 330 629 629	16-120	16/2,5-95/15	5,1-14	M 8	35 20

Überspannungsableiter für Niederspannungsnetze (280 V)

auch für isolierte Freileitungsnetze einsetzbar.

2 Nr. 350 002 001 (Metaloxid)

Surge Arresters for Low Voltage Systems (280 V)

also suitable for insulated overhead lines.

2 No. 350 002 001 (metal-oxide surge arrester)

Technische Daten / Technical Data	
Bemessungsspannung / Rated Voltage	280 V
Nennableitstrom / Nominal leakage current	5 kA
Nennfrequenz / Nominal frequency	48 Hz – 62 Hz
Durchmesser / Diameter	ca. / approx. 55 mm
Länge / Length	ca. / approx. 70 mm
Anschluss / Connection	6 mm ² /650 mm

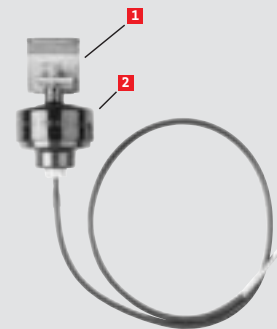



Freileitungs- Anschlussklemmen Al

für Mastauführungen. Die Klemmkanaäle sind den jeweiligen Leiterformen angepasst. Der Klemmkanal der Kabelseite ist sektorförmig ausgebildet, dadurch entfällt der Runddrückvorgang.

Werkstoff

Klemmen: hochfeste Al-Legierung (AlMgSi); Schrauben: Stahl 8.8 feuerverzinkt (tZn)

Overhead Line Terminal Clamps Al

for pole mountings. The conductor grooves are adjusted to the respective conductor shapes. The conductor groove on the conductor side is sector-shaped, thus eliminating the rounding of sector-shaped conductors.

Material

Clamps: high-strength Al alloy (AlMgSi); Screws: steel 8.8 hot-dip galvanized

Nr	Freileitung mm ²		Kabel mm ²	Schrauben	Maße mm		Packungs- einheit
No.	Overhead Line mm ²		Cable mm ²	Screws	Dimensions mm		Packing Unit
	Al	Al/St ACSR	Al SE		l	b	
331 711 849	25- 70	25/4-50/ 8	50-150	M 8	50	42	20
330 936 936	50-120	50/8-95/15	70-150	M 8	50	42	20

Freileitungs- Anschlussklemme Al/Cu

für Mastauführungen. Die Klemmkanaäle sind den jeweiligen Leiterformen angepasst. Der Klemmkanal der Kabelseite ist sektorförmig ausgebildet, dadurch entfällt der Runddrückvorgang.

Werkstoff

Klemme: hochfeste Al-Legierung (AlMgSi); Schrauben: Stahl 8.8 feuerverzinkt (tZn)

Overhead Line Terminal Clamp Al/Cu

for pole mountings. The conductor grooves are adjusted to the respective conductor shapes. The conductor groove on the conductor side is sector-shaped, thus eliminating the rounding of sector-shaped conductors.

Material

Clamp: high-strength Al alloy (AlMgSi); Screws: steel 8.8 hot-dip galvanized

Nr	Freileitung mm ²		Kabel mm ²	Schraube	Maße mm		Packungs- einheit
No.	Overhead Line mm ²		Cable mm ²	Screw	Dimensions mm		Packing Unit
	Al	Al/St ACSR	Cu SM		l	b	
331 420 420	70-120	70/12-95/15	95-120	M 10	55	49	20

Freileitungs- Anschlussklemme Al/Cu

für Mastauführungen. Die Klemmkanaäle sind den jeweiligen Leiterformen angepasst. Der Klemmkanal der Kabelseite ist sektorförmig ausgebildet, dadurch entfällt der Runddrückvorgang.

Werkstoff

Klemme: hochfeste Al-Legierung (AlMgSi); Schrauben: Stahl 8.8 feuerverzinkt (tZn)

Overhead Line Terminal Clamp Al/Cu

for pole mountings. The conductor grooves are adjusted to the respective conductor shapes. The conductor groove on the conductor side is sector-shaped, thus eliminating the rounding of sector-shaped conductors.

Material

Clamp: high-strength Al alloy (AlMgSi); Screws: steel 8.8 hot-dip galvanized

Nr.	Kabel mm ²	Freileitung mm ²	Schraube	Maße mm		Packungs- einheit
No.	Cable mm ²	Overhead Line mm ²	Screw	Dimensions mm		Packing Unit
	Al SE	Cu		l	b	
331 728 728	50-150	25- 70	M 8	50	42	20

Abzweigklemmen Alumet Al

für Al- und Al/St-Seile.

Werkstoff

Körper: korrosionsbeständige, hochfeste Al-Legierung (AlMgSi), geschmiedet
Schrauben: Stahl 8.8, feuerverzinkt
Spannscheiben: kugelplattiert

Tap Connectors "Alumet" Al

for Al and ACSR conductors.

Material

Body: corrosion-resistant high-strength Al alloy (AlMgSi), drop-forged
Screws: steel 8.8, hot-dip galvanized
Tension plates: corrosion-protected

Nr.	Leiterquerschnitt mm ²		Leiter ø mm	Schrauben Ø mm	Maße mm		Packungs- einheit
	Al	Al/St ACSR			l	b	
No.	Cond. Cross Section mm ²		Conductor ø mm	Screws Ø mm	Dimen- sions mm		Packing Unit
	Al	Al/St ACSR			l	b	
330 667 001*	6- 35	16/2,5- 25/ 4	2,5- 7,5	1/4"	35	27	-
330 668 668	10- 50	16/2,5- 50/ 8	4,1- 9,6	M 8	38	32	20
330 669 669	16- 70	16/2,5- 70/12	5,1-11,7	M 8	40	38	20
330 666 001	10- 95	16/2,5- 70/12	4,1-12,5	M 8	43	43	-
330 670 670	16-120	16/2,5- 95/15	5,1-14,0	M 8	50	45	20
330 869 869	25-150	25/4 -120/20	6,3-15,7	M 10	55	49	10

*Schrauben: Edelstahl, rostfrei

*Screws: stainless steel

Universal-Freileitungsklemme Al

für Endbund-, Abzweig- und Hilfsseil-Befestigung, von Al-Seilen und Al/St-Seilen.

Werkstoff

Körper: korrosionsbeständige, hochfeste Al-Legierung (AlMgSi), geschmiedet
Schrauben: Stahl 8.8 feuerverzinkt
Spannscheiben: kugelplattiert

Universal Overhead Line Clamp Al

for the fixing of dead ends, tap conductors and auxiliary conductors, Al and ACSR.

Material

Body: corrosion-resistant, high-strength Al alloy (AlMgSi), drop-forged
Screws: steel 8.8 hot-dip galvanized
Tension plate: corrosion-protected

Nr.	Leiterquerschnitt mm ²		Leiter ø mm	Schrauben Ø mm	Maße mm		Packungs- einheit
	Al	Al/St ACSR			l	b	
No.	Cond. Cross Section mm ²		Conductor ø mm	Screws Ø mm	Dimen- sions mm		Packing Unit
	Al	Al/St ACSR			l	b	
331 480 480	16-70	25/4-70/ 12	5,1-11,7	M 8	45	40	20

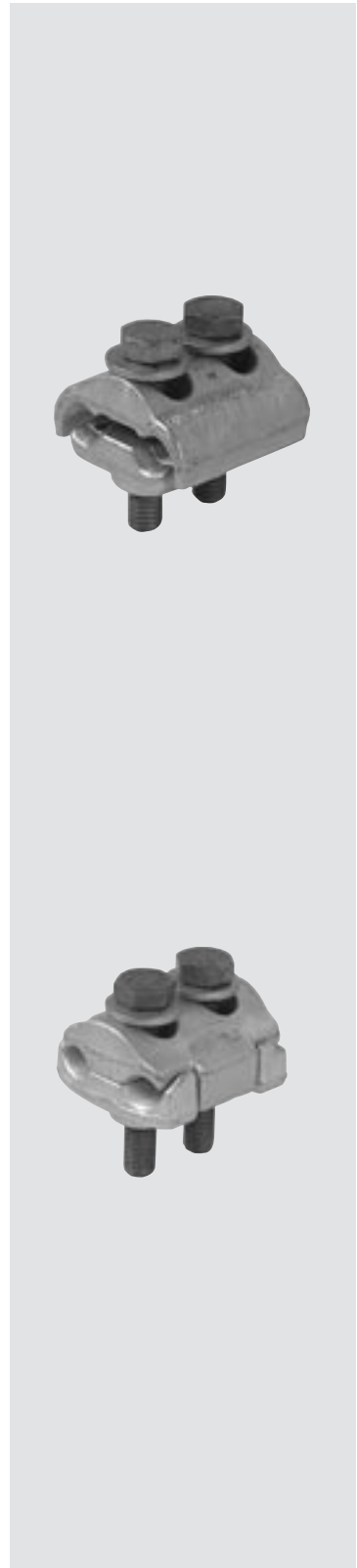
Bei Abspannung von Aluminium/ Stahl-Seil 50/8 und 70/12 mm² sind 2 Klemmen zu setzen.When straining ACSR conductors 50/8 and 70/12 mm², two clamps are to be installed.



Universal-Freileitungsklemme Al *Universal Overhead Line Clamp Al*

für Endbund-, Abzweig- und Hilfsseil-Befestigung von Al/St- und Al-Seilen.

Werkstoff

Körper: korrosionsbeständige, hochfeste Al-Legierung (AlMgSi), geschmiedet
Schrauben: Stahl 8.8 feuerverzinkt

for the fixing of dead ends, tap conductors and auxiliary conductors, Al and ACSR.

Material

Body: corrosion-resistant, high-strength Al alloy (AlMgSi), drop-forged
Screws: steel 8.8, hot-dip galvanized

Nr.	Leiterquerschnitt mm ²		Leiter Ø mm	Schraube	Klemmenanzahl Abspannung Hilfsseil		Maße mm		Packungs- einheit
	Al	Al/St ACSR					l	b	
No.	Cond. Cross Section mm ²		Conductor Ø mm	Screw	Number of Clamps Straining Aux. Cond.		Dimensions mm		Packing Unit
	Al	Al/St ACSR					l	b	
330 871 001	50-150	50/8-120/20	9,0-16	M 10	1*	1**	55	49	20



*Bei Abspannung von Aluminium/ Stahl-Seil 70/12, 95/15 und 120/20 mm² sind 2 Klemmen zu setzen.

**Bei einer Seilzugspannung bis 90 N/mm² genügt das Setzen einer Klemme.
Bei einer Seilzugspannung über 90 N/mm² sind 2 Klemmen zu setzen.

*When straining ACSR conductors 70/12, 95/15 and 120/20 mm², two clamps must be installed.

**For a cable tension of up to 90 N/mm², the installation of one clamp is sufficient.
For a cable tension above 90 N/mm², two clamps must be installed.

Durelast-Bügelstromklemme Al

für Al-, Al/St-Seile, als Abzweig- und Stromschlaufen-Verbindung.

Werkstoff

Körper: korrosionsbeständige, hochfeste Al-Legierung (AlMgSi), geschmiedet
Bügelerschraube: Stahl 8.8 feuerverzinkt

"Durelast" Bow-Type Feeder Clamp Al

for Al and ACSR conductors, to be used as tap and current-loop connection.

Material

Body: corrosion-resistant, high-strength aluminium alloy (AlMgSi), drop-forged
U-bolt: steel 8.8, hot-dip galvanized

Nr.	Leiterquerschnitt mm ²		Leiter Ø mm	Schraube	Maße mm		Packungs- einheit
	Al	Al/St ACSR			l	b	
No.	Cond. Cross Section mm ²		Conductor Ø mm	Screw	Dimensions mm		Packing Unit
	Al	Al/St ACSR			l	b	
332 113 113	95-240	95/15-240/40	12,5-21,9	M 12	83	62	10

Beiseilklemme Al

für Mittelbund-Isolatoren mit gerillten Klemmkälen.

Werkstoff

korrosionsbeständige, hochfeste Al-Legierung (AlMgSi) blank, geschmiedet
Schrauben: Stahl 8.8 feuerverzinkt

Nr.	Leiterquerschnitt mm ² Al	Leiter Al/St ACSR ø mm	Schraube	Maße mm l b	Packungs- einheit
No.	Cond. Cross Section mm ² Al	Conductor Al/St ACSR ø mm	Screw	Dimensions mm l b	Packing Unit
330 699 001	25-95	25/4-95/15	6,3-13,6	M 8 30 24	20

Parallel Groove Clamp Al

for one tie wire with grooved channels.

Material

Corrosion-resistant, high-strength aluminium alloy (AlMgSi), uncoated, drop-forged
Screws: steel 8.8 hot-dip galvanized

**Beiseilklemme Al**

für Längsbund-Isolatoren.
Die Beiseilklemme für Längsbund-Isolatoren wird im Weitspannsystem zum Befestigen und Anlegen des Leiters mit zwei Beiseilen am Isolator verwendet, wobei die Beiseile mit einem anderen Querschnitt als das Leiterseil ausgeführt werden können.

Werkstoff

korrosionsbeständige, hochfeste Al-Legierung (AlMgSi) blank, geschmiedet
Schrauben: Stahl 8.8 feuerverzinkt

Nr.	Leiterquerschnitt mm ²	Leiter ø mm	Schraube	Maße mm l b	Packungs- einheit
No.	Cond. Cross Section mm ²	Conductor ø mm	Screw	Dimensions mm l b	Packing Unit
331 083 083	35/6-70/12	8,1-11,7	M 8	32 40	20

Parallel Groove Clamp Al

for two tie wires.
This type of parallel groove clamp is used in long span systems for fastening conductors to insulators by using two tie wires. The tie wires may be of a different cross section than the conductor.

Material

Corrosion-resistant, high-strength aluminium alloy (AlMgSi), uncoated, drop-forged
Screws: steel 8.8 hot-dip galvanized



**Abzweigklemmen Cu**

Werkstoff
Körper: E-Cu
Schrauben: Bronze

Tap Connectors Cu

Material
Body: E-Cu
Screws: bronze

Nr.	Leiter- querschnitt mm ²	Leiter ø mm	Schrauben	Maße mm l b	Packungs- einheit
No.	Cond. Cross Section mm ²	Conductor ø mm	Screws	Dimensions mm l b	Packing Unit
1 330 563 563	2,5- 25	1,7- 6,3	M6	18 25	100
330 565 565	6 - 50	2,7- 9,0	M7	22 33	50
330 566 566	10 - 70	3,5-10,5	M8	25 36	50
2 330 570 570	6 - 50	2,7- 9,0	M7	35 33	25
330 571 001	10 - 70	3,5-10,5	M8	38 36	25
330 573 573	16 -150	4,5-15,7	M10	50 52	20

Durelast-Bügelstromklemme Cu

für Cu-Seile, als Abzweig und Stromschlaufen-Verbindung.

“Durelast“ Bow-Type Feeder Clamp Cu

for Cu-conductors, to be used as tap and current-loop connection.

Werkstoff
Körper: E-Cu, geschmiedet
Bügelsschraube: Edelstahl rostfrei

Material
Body: E-Cu, drop forged
U-bolt: stainless steel

Nr.	Leiter- querschnitt mm ²	Leiter ø mm	Schrauben	Maße mm l b	Packungs- einheit
No.	Cond. Cross Section mm ²	Conductor ø mm	Screws	Dimensions mm l b	Packing Unit
332 298 001	95-240	12,5-21,9	M12	83 62	10

Durelast-Bügelstromklemme Al/Cu

für Al, Al/St-Seile im Al-Klemmkanal und für Cu-Leiter im Cu-Klemmkanal. Der Übergang Cu-Leiter zu Al/Cu-Einsätzen ist mit P1 Kontaktschutzpaste zu versiegeln.

“Durelast“ Bow-Type Feeder Clamp Al/Cu

for Al and ACSR conductors in the Al channel and for Cu conductors in the Cu channel. The transition from copper conductor to Al/Cu inserts should be sealed with Contact Grease Compound P1.

Werkstoff
Körper: korrosionsbeständige Al-Legierung (AlMgSi)
Bügelsschraube: Stahl 8.8, feuerverzinkt

Material
Body: corrosion-resistant aluminium alloy (AlMgSi)
U-bolt: steel 8.8, hot-dip galvanized

Nr.	Leiterquerschnitt mm ²			Schraube	Maße mm		Packungs- einheit
	Al	Al/St ACSR	Cu		l	b	
No.	Conductor Cross Section mm ²			Screw	Dimensions mm		Packing Unit
	Al	Al/St ACSR	Cu		l	b	
332 235 235	95/240	95/15-240/40	70-185	M12	83	62	10

Abzweigklemmen Duomet Al/Cu Tap Connectors "Duomet" Al/Cu

für Al, Al/St-Seile und Cu-Seile als Abzweig.

for Al and ACSR conductors and Cu tap conductors.

Werkstoff

Körper: korrosionsbeständige, hochfeste Al-Legierung (AlMgSi) mit aufgespresstem Cupalblech für Cu-Abzweig
Schrauben: Stahl 8.8 feuerverzinkt
Spannscheibe: kugelplattiert

Material

Body: corrosion-resistant, high-strength aluminium alloy (AlMgSi) with compressed bimetallic sheet for Cu taps
Screws: steel 8.8, hot-dip galvanized
Tension plate: corrosion-protected

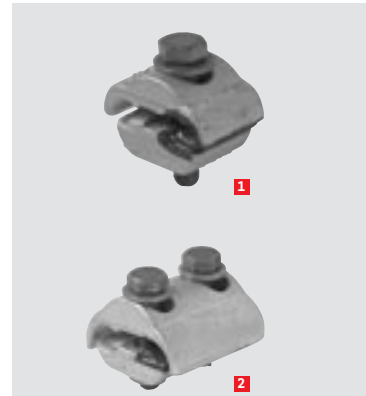

Nr.	Leiterquerschnitt mm ²		Abzweig mm ² Cu	Leiter ø mm		Schrauben	Maße mm		Packungs- einheit
	Al	Al/St ACSR		Al, Al/St ACSR	Cu		l	b	
No.	Cond. Cross Section mm ²		Tap mm ² Cu	Conductor ø mm		Screws	Dimensions mm		Packing Unit
	Al	Al/St ACSR		Al, Al/St ACSR	Cu		l	b	
1 331 834 834	16- 70	16/2,5- 50/ 8	1,5-10	5,1-10,5	1,5- 5,1	M8	26	35	20
330 706 001	16- 70	16/2,5- 70/12	6 -50	5,1-11,7	2,7- 9,0	M8	26	40	25
330 707 001	35-120	35/6 - 95/15	10 -50	7,5-14,0	3,5- 9,0	M8	30	42	25
2 330 710 001	16- 70	16/2,5- 70/12	6 -50	5,1-11,7	2,7- 9,0	M8	40	40	20
330 711 001	35-120	35/6 - 95/15	10 -50	7,5-14,0	3,5- 9,0	M8	45	42	20
330 712 001	25-150	25/4 -120/20	10 -95	6,3-15,7	3,5-12,5	M8	48	44	20
330 712 005	95-210	95/15 -170/40	10 -50	12,5-19,0	3,5- 9,0	M8	48	44	20

Deckel-Abzweigklemmen Al/Cu Cover-Type Tap Connectors Al/Cu

für Al, Al/St-Seile und Cu-Seile als Abzweig.

for Al, ACSR conductors and Cu tap conductors.

Werkstoff

Oberteil und Zwischenstück: hochfeste Al-Legierung (AlMgSi)
Zwischenstück: warm aufgespresstes Cupalblech
Unterteil: Cu-Legierung (CuNiSi)
Schrauben: Edelstahl, rostfrei

Material

upper part and intermediate part: high-strength aluminium alloy (AlMgSi)
Intermediate part: with hot-compressed bimetallic sheet
Lower part: copper alloy (CuNiSi)
Screws: stainless steel



Nr.	Leiterquerschnitt mm ²		Abzweig mm ² Cu	Leiter ø mm		Schrauben	Maße mm			Packungs- einheit
	Al	Al/St ACSR		Al, Al/St ACSR	Cu		b	h	l	
No.	Cond. Cross Section mm ²		Tap mm ² Cu	Conductor ø mm		Screws	Dimensions mm			Packing Unit
	Al	Al/St ACSR		Al, Al/St ACSR	Cu		l	b	l	
330 713 713	16- 35	16/2,5 - 35/ 6	6- 35	5,1- 8,1	2,7- 7,5	M6	32	35	33	20
330 714 714	25- 70	25/4 - 70/12	10- 70	6,3-11,7	3,5-10,5	M8	40	45	35	20
330 715 715	50-150	50/8 -120/20	25-120	9,0-15,7	6,3-14,0	M8	43	55	45	20

Kontaktschutzpaste P1

Die PFISTERER-Kontaktschutzpaste P1 schützt Al/Al- und Al/Cu-Schraubverbindungen in Freiluft- und Innenanlagen dauerhaft gegen Korrosion. Temperaturfestigkeit 90°C im Dauerbereich und 200°C im Kurzschlussfall.

002 996 001 ca. 100 g

001 531 531 ca. 560 g

001 937 937 ca. 23,5 kg

Contact Grease Compound P1

PFISTERER Contact Grease Compound P1 permanently protects Al/Al and Al/Cu bolted connections of outdoor and indoor installations against corrosion.

High temperature resistance, i.e. 90° C during continuous operation and 200° C during short-circuits.

002 996 001 approx. 100 g

001 531 531 approx. 560 g

001 937 937 approx. 23.5 kg

**Pressverbinder Al**

DIN 48085 Teil 2 für zugfeste Verbindungen von Al-Seilen nach DIN 48201, Teil 5.

Werkstoff

bis 95 mm² Al 99,5, ab 120 mm² AlMgSi 1w
Oberfläche: blank

Compression Connectors Al

DIN 48085 Part 2 for full-tension connections of Al conductors in accordance with DIN 48201, Part 5.

Material

*up to 95 mm²: Al 99,5, 120 mm² and more: AlMgSi 1w
Surface: uncoated*

Nr. No.	Leiter- querschnitt mm ² Cond. Cross Section mm ²	Leiter Ø mm Conductor Ø mm	Werk- zeug/ Nr. Die Code/No.	Maße mm Dimensions mm		Anzahl Pressungen Number of Compressions				Packungs- einheit Packing Unit
				d	l	mech.	hydr.	schmal narrow	breit wide	
301 030 030	16	5,1	12	5,6	140	8- 8	-	-	-	25
301 031 031	25	6,3	12	6,8	140	8- 8	-	-	-	25
301 032 032	35	7,5	14	8,0	140	8- 8	-	-	-	25
301 033 033	50	9,0	16	10,0	155	8- 8	-	-	-	25
301 034 034	70	10,5	18	11,5	165	8- 8	-	-	-	25
301 035 035	95	12,5	22	13,5	165	8- 8	-	-	-	20
301 036 036	120	14,0	25	15,5	250	10-10	6-6	2-2	-	20
301 038 038	185	17,5	28	19,0	330	-	8-8	3-3	-	-
301 039 039	240	20,3	34	22,0	350	-	7-7	3-3	-	-
301 040 040	300	22,5	38	24,5	400	-	8-8	4-4	-	-

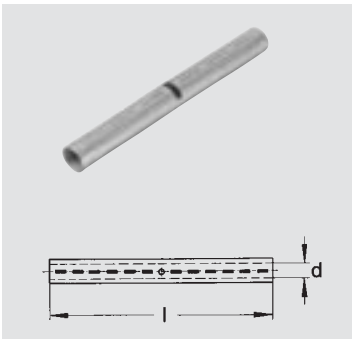
**Pressverbinder St**

für zugfeste Verbindungen von Stahl-Seilen nach DIN 48201, Teil 3.

Werkstoff

Stahllegierung feuerverzinkt

Compression Connectors St

for full-tension connections of steel conductors to DIN 48201, Part 3.

Material

steel alloy, hot-dip galvanized

Nr. No.	Leiter- querschnitt mm ² Cond. Cross Section mm ²	Leiter Ø mm Conductor Ø mm	Werk- zeug/ Nr. Die Code/No.	Maße mm Dimensions mm		Anzahl Pressungen Number of Compressions		Packungs- einheit Packing Unit
				d	l	mech.	hydr.	
301 122 122	25 St. I + II	6,3	11	6,7	95	6-6	-	50
300 709 709	50 St. III + IV	9,0	17	9,7	200	-	6-6	-
300 710 710	70 St. III + IV	10,5	19	11,2	235	-	7-7	20

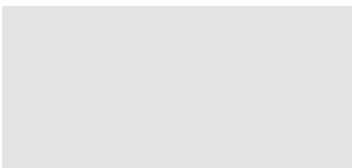

Pressverbinder Al/St

DIN 48085 Teil 3 für zugfeste Verbindungen von Al/St-Seilen nach DIN 48204.

Werkstoff

St-Hülse St 52, Al-Hülse Al 99.5
Oberfläche: St-Hülse feuerverzinkt, Al-Hülse blank

Compression Connectors ACSR

DIN 48085 Part 3 for full-tension connections of ACSR conductors DIN 48204.

Material

*steel sleeve: St 52, aluminium sleeve: Al 99.5
Surface: steel sleeve hot-dip galvanized, aluminium sleeve uncoated*

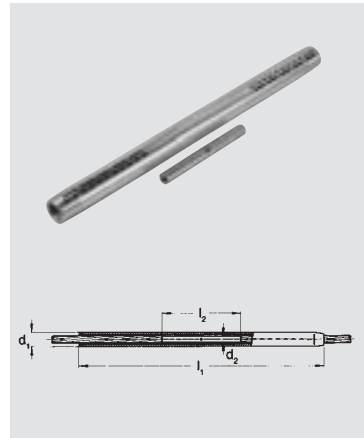

Nr.	Leiter- querschnitt mm ²	Leiter ø mm	Werk- zeug/Nr.		Maße mm				Anzahl Pressungen		Packungs- einheit
			St	Al	d ₁	l ₁	d ₂	l ₂	mech. St	mech. Al	
No.	Cond. Cross Section mm ²	Conductor ø mm	Die Code/No.	Die Code/No.	Dimensions mm				Number of Compressions		Packing Unit
			St	Al	d ₁	l ₁	d ₂	l ₂	mech. St	mech. Al	
305 231 002	25/ 4	6,8	6	12	12,0	210	6,3	65	4-4	7- 7	50
305 231 003	35/ 6	8,1	6	14	14,0	245	6,3	80	5-5	8- 8	25
305 231 004	50/ 8	9,6	7	16	16,0	280	7,5	95	6-6	9- 9	40
305 231 005	70/12	11,7	9	18	18,5	280	9,5	95	6-6	9- 9	40
305 231 006	95/15	13,6	9	22	22,5	310	9,5	95	6-6	11-11	25
305 520 001*	120/20	15,5	13	25	25,0	410	13,0	130	7-7	13-13	1

*Anzahl Pressungen hydraulisch St 4-4, hydraulisch Al schmal 6-6, breit 2-2.

Weitere Größen auf Anfrage.

**Number of Compressions hydraulic St 4-4, hydraulic Al narrow 6-6, wide 2-2.*

Additional sizes upon request.

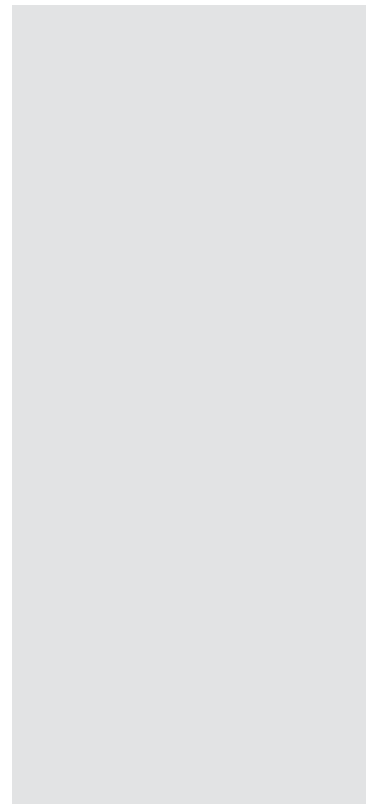

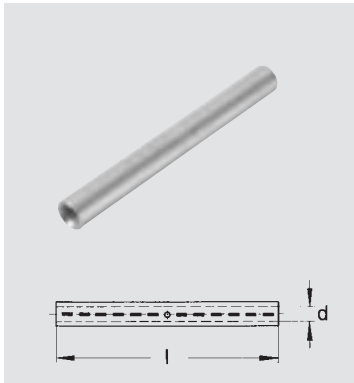
**Pressverbinder Al/Mg/Si**

für zugfeste Verbindungen von Aldrey-Seilen nach DIN 48201, Teil 6.

Werkstoff

AlMgSi 1F20
Oberfläche: blank

Compression Connectors Al/Mg/Si

for full-tension connections of Aldrey conductors in accordance with DIN 48201, Part 6.

Material

Aldrey conductors: AlMgSi 1F20
Surface: uncoated

Nr. No.	Leiter- querschnitt mm ² Cond. Cross Section mm ²	Leiter ø mm Conductor ø mm	Werk- zeug/Nr. Die Code/No.	Maße mm Dimensions mm		Anzahl Pressungen Number of Compressions			Packungs- einheit Packing Unit
				d	l	mech.	hydr.	schmal narrow	
301 042 042	35	7,5	14	8,0	140	8- 8	-	25	
301 043 043	50	9,0	16	10,0	155	8- 8	-	25	
301 044 044	70	10,5	18	11,5	165	8- 8	-	25	
301 045 045	95	12,5	20	13,5	165	8- 8	4-4	10	
301 047 047	150	15,7	28	17,0	300	-	7-7	10	
301 049 049	240	20,3	34	22,0	350	-	7-7	-	

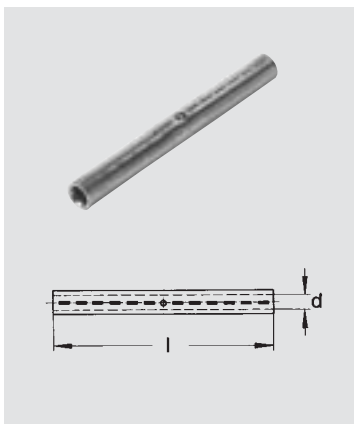
**Pressverbinder Cu**

DIN 48085 Teil 1 für zugfeste Verbindungen.
Ausführung für Cu-Seile nach DIN 48201.

Werkstoff

E-Cu. Oberfläche: blank

Compression Connectors Cu

DIN 48085 Part 1 for full-tension connections.
Suitable for Cu conductors in accordance with DIN 48201.

Material

E-Cu. Surface: uncoated

Nr. No.	Leiter- querschnitt mm ² Cond. Cross Section mm ²	Leiter ø mm Conductor ø mm	Werk- zeug/Nr. Die Code/No.	Maße mm Dimensions mm		Anzahl Pressungen Number of Compressions		Packungs- einheit Packing Unit
				d	l	mech.	hydr.	
300 942 942	6	3,00	5	3,80	65	4- 4	-	100
300 943 943	10	4,05	8	4,50	80	6- 6	-	50
300 944 944	16	5,10	8	5,50	95	6- 6	-	50
305 573 002	25	6,30	10	7,00	80	4- 4	-	100
300 949 949	35	7,50	12	8,25	95	6- 6	-	50
300 950 950	50	9,00	14	10,00	95	6- 6	-	50
300 951 001	70	10,50	16	11,50	95	6- 6	-	20
305 513 002	95	12,50	20	13,50	145	-	4-4	20
300 953 953	120	14,00	22	15,00	160	8- 8	4-4	20
300 954 954	150	15,70	25	17,00	182	12-12	5-5	10

Pressverbinder Cu

für zugfeste Verbindungen.
Ausführung für Cu-Drähte.

Werkstoff

E-Cu. Oberfläche: blank

Compression Connectors Cu

for full-tension connections. Suitable
for Cu wires.

Material

E-Cu. Surface: uncoated

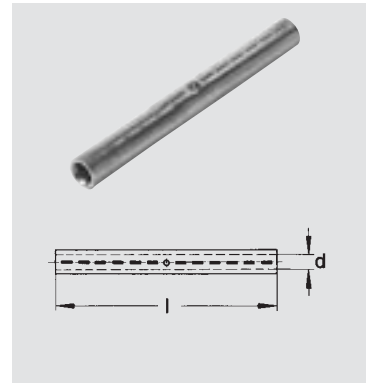

Nr.	Leiter- querschnitt mm ²	Leiter ø mm	Werk- zeug/Nr.	Maße mm		Anzahl Pressungen mech.	Packungs- einheit
No.	Cond. Cross Section mm ²	Conductor ø mm	Die Code/No.	Dimensions mm		Number of Compressions mech.	Packing Unit
				d	l		
300 942 942	6	2,75	5	3,8	65	4-4	100
300 943 943	10	3,55	8	4,5	80	6-6	50
300 944 944	16	4,50	8	5,5	95	6-6	50
300 945 945	25	5,65	10	7,0	95	6-6	50
300 946 946	35	6,68	12	7,5	140	8-8	50
300 947 947	50	8,00	14	9,0	140	8-8	20

Presskabelschuhe Al/St

für Al/St-Seile nach DIN 48204.

Werkstoff

Al 99.5 blank

Compression Cable Lugs ACSR

for ACSR conductors in accordance
with DIN 48204.

Material

Al 99.5 uncoated

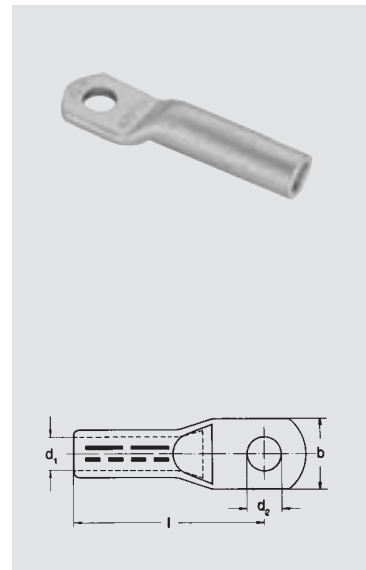

Nr.	Leiter- querschnitt mm ²	Leiter ø mm	Laschen- Bohrung d ₂ mm	Werk- zeug/Nr.	Maße mm			Laschen- Stärke mm	Anzahl Pressungen mech. hydr.		Packungs- einheit
No.	Cond. Cross Section mm ²	Cond. ø mm	Tap-Plate Mounting Hole d ₂ mm	Die Code/No.	Dimensions mm			Thickness of Plate mm	Number of Compressions		Packing Unit
					d ₁	l	b		mech.	hydr.	
300 196 197	50/ 8	9,6	13	16	10,7	78	25	5,0	5	2	25
300 198 199	70/12	11,7	13	18	12,5	88	29	5,5	6	3	25
300 200 200	95/15	13,6	13	22	15,0	92	37	7,5	6	3	20

**Pressabzweigklemmen Al**

für Aluminiumseile nach DIN 48201 Teil 5.

Zur Herstellung von Abzweigen an Freileitungen.

Werkstoff
Al 99.5 blank

Werkzeugeinsätze passen nur für Handpresszange 303 871 037 (G06-300). Die aufgeführten Pressabzweigklemmen und Werkzeugeinsätze sind auf Anfrage lieferbar.

Compression Tap Connectors Al

for aluminium conductors in accordance with DIN 48201, Part 5.

For cable branchings on overhead lines.

Material
Al 99.5 uncoated

Dies are suitable only for hand-operated compression tool 303 871 037 (G03-300). The abovementioned compression tap connectors and dies are available on request.

Nr.	Querschnitt Hauptleiter mm ²	Abzweig mm ²	Haupt- leiter ø mm	Ab- zweig ø mm	Werkzeug Nr.	Maße mm			Anzahl Pressungen mech.	Packungs- einheit
						b	h	l		
No.	Cross Section Main Cond. mm ²	Tap-Cond. mm ²	Main Cond. ø mm	Tap- Cond. ø mm	Die Code No.	Dimensions mm			Number of Compressions mech.	Packing Unit
						b	h	l		
305 807 004	16- 70	16- 70	5,1-10,5	5,1-10,5	108	19,3	41,9	45	3	-
305 807 002	95-120	16- 25	12,5-14	5,1- 6,3	302	23,8	43,2	43	3	-
305 807 006	95-120	16- 95	12,5-14	5,1-12,5	114	25,7	52,3	70	5	-
305 807 003	95-120	70-120	12,5-14	10,5-14	302	23	50,4	70	5	-
305 807 001	150-185	16- 70	15,8-17,5	5,1-10,5	116	29,4	56,4	54	3	-

**Pressabzweigklemmen Cu**

für Kupferseile nach DIN 48201 Teil 1.

Zur Herstellung von Abzweigen an Freileitungen.

Werkstoff
E-Cu blank

Compression Tap Connectors Cu

for copper conductors in accordance with DIN 48201, Part 1.

For cable branchings on overhead lines.

Material
E-Cu uncoated

Nr.	Querschnitt Hauptleiter mm ²	Abzweig mm ²	Haupt- leiter ø mm	Ab- zweig ø mm	Werkzeug Nr.	Maße mm			Anzahl Pressungen mech.	Packungs- einheit
						b	h	l		
No.	Cross Section Main Cond. mm ²	Tap-Cond. mm ²	Main Cond. ø mm	Tap- Cond. ø mm	Die Code No.	Dimensions mm			Number of Compressions mech.	Packing Unit
						b	h	l		
302 374 370	50	16	9,0	5,1	19 R	15	25,5	28	3	50
302 374 371	50	25	9,0	6,3	19 R	15	25,5	28	3	50
302 372 372	50	35	9,0	7,5	22 R	15	29	28	3	50
302 372 373	50	50	9,0	9,0	22 R	15	29	28	3	50
302 374 374	70	16	10,5	5,1	23 R	17	29	28	3	25
302 375 375	70	25	10,5	6,3	23 R	17	29	28	3	25
302 375 376	70	35	10,5	7,5	23 R	17	29	28	3	25
302 377 377	70	50	10,5	9,0	26 R	17	34	28	3	25
302 377 378	70	70	10,5	10,5	26 R	17	34	28	3	25

Pressendbunde Cu

in Ovalform für Cu-Leiter nach DIN 48201.

Werkstoff
E-Cu, blank

Compression Dead Ends Cu

oval-shaped for Cu conductors in accordance with DIN 48201.

Material
E-Cu, uncoated

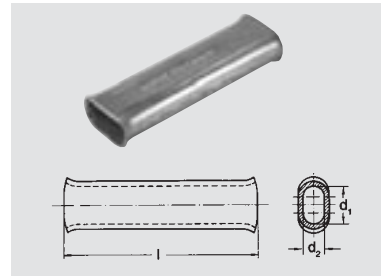

Nr.	Leiter querschnitt		Leiter		Werkzeug/Nr.	Maße mm			Anzahl Pressungen	Packungs-einheit
No.	RE	RM	RE	RM	Die	d ₁	d ₂	l	mech.	Packing
	mm ²	mm ²	ø mm	ø mm	Code/No.	mm	mm	mm	Number of Compressions	Unit
	RE	RM	RE	RM		d ₁	d ₂	l	mech.	
	mm ²	mm ²	ø mm	ø mm		mm	mm	mm		
301 284 284	16	10	4,05	4,5	10 PO	9,5	5,0	50	4	50
301 285 285	-	16	-	5,1	12 PO	11,2	5,6	50	4	50
301 286 286	-	25	-	6,3	16 PO	14,0	7,0	50	4	50
301 287 287	-	35	-	7,5	18 PO	16,0	8,0	60	5	50
301 288 288	-	50	-	9,0	20 PO	19,5	10,0	80	7	25

Pressendbunde St

in Ovalform für Stahl-Seile nach DIN 48201, Teil 3.
Ausführung für St I und St II mit einer Zugfestigkeit von 390 – 650 N/mm².

Werkstoff
Stahllegierung feuerverzinkt

Compression Dead Ends St

oval-shaped for steel conductors in accordance with DIN 48201, Part 3. Suitable for St I and St II with a tensile strength of 390 to 650 N/mm².

Material
steel alloy, hot-dip galvanized

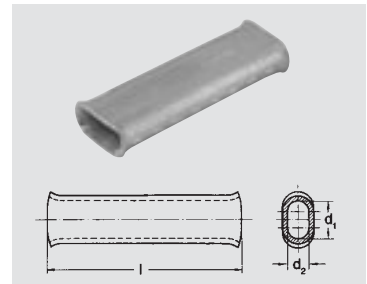

Nr.	Leiter querschnitt	Leiter	Werkzeug/Nr.	Maße mm			Anzahl Pressungen	Packungs-einheit
No.	mm ²	ø mm	Die	d ₁	d ₂	l	mech.	Packing
	mm ²	ø mm	Code/No.	mm	mm	mm	Number of Compressions	Unit
				d ₁	d ₂	l	mech.	
300 213 213	50	9,0	20 PO	20,0	10,0	80	7	50
300 298 298	70	10,5	22 PO	23,2	11,7	90	8	20
304 214 214	95	12,5	25 PO	27,5	14,0	150	14	25

Kausche St

offene Ausführung, 70s DIN 43154.

Werkstoff
Stahl, feuerverzinkt

Thimble St

open type 70s DIN 43154.

Material
steel, hot-dip galvanized



Nr.	Seil-querschnitt	Seil	Länge außen	Breite innen	Packungs-einheit
No.	mm ²	ø mm	mm	mm	Packing Unit
	mm ²	ø mm	mm	mm	
330 950 950	35-70	7,5-10,5	90	40	80

**Endbündklemmen Cu**

für Kupfer-Seile.

Werkstoff

Körper: hochfeste Cu-Legierung (CuNiSi)
Schrauben: Edelstahl rostfrei

Dead End Clamps Cu*for copper conductors.***Material**

*Body: high-strength copper alloy (CuNiSi)
Screws: stainless steel*

Nr.	Leiter querschnitt mm ²	Leiter ø mm	Schrauben	Klemmenanzahl		Maße mm		Packungs- einheit
				Abspannung	Hilfsseil	b	l	
No.	Conductor Cross Section mm ²	Conductor ø mm	Screws	Number of Clamps Straining	Aux. Cond.	Dimensions mm		Packing Unit
						b	l	
330 624 624	10-16	4,05- 5,1	M 6	1	1	34	25	50
330 625 625	25-35	6,30- 7,5	M 8	1	1	43	36	25
330 949 949	25-50	6,30- 9,0	M 8	1	1	45	35	25
330 626 626	50-70	9,00-10,5	M 10	1	1	56	46	20

**Endbündklemmen Cu**

für Kupfer-Seile.

Werkstoff

Klemme: hochfeste Cu-Legierung (CuNiSi)
Schrauben: Bronze

Dead End Clamps Cu*for copper conductors.***Material**

*Body: high-strength copper alloy (CuNiSi)
Screws: bronze*

Nr.	Leiter querschnitt mm ²	Leiter ø mm	Schrauben	Klemmenanzahl		Maße mm		Packungs- einheit
				Abspannung	Hilfsseil	b	l	
No.	Conductor Cross Section mm ²	Conductor ø mm	Screws	Number of Clamps Straining	Aux. Cond.	Dimensions mm		Packing Unit
						b	l	
330 621 621	10-35	4,05-7,5	M 8	1	1	29	35	25
330 622 622	25-50	6,30-9,0	M 8	1	1	35	43	25

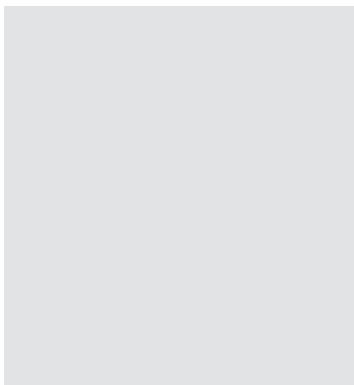

Drahtseil-Doppelklemme St**Double Cable Clamp St**

DIN 48335

DIN 48335

Werkstoff

Stahl, feuerverzinkt

Material

steel, hot-dip galvanized

Nr.	Seil- querschnitt mm ²	Seil ø mm	Schraube	Maße mm		Packungs- einheit
No.	Conductor Cross Section mm ²	Conductor ø mm	Screw	Dimensions mm		Packing Unit
				l	b	
330 778 778	35-70	7,5-10,5	M 16	80	40	10

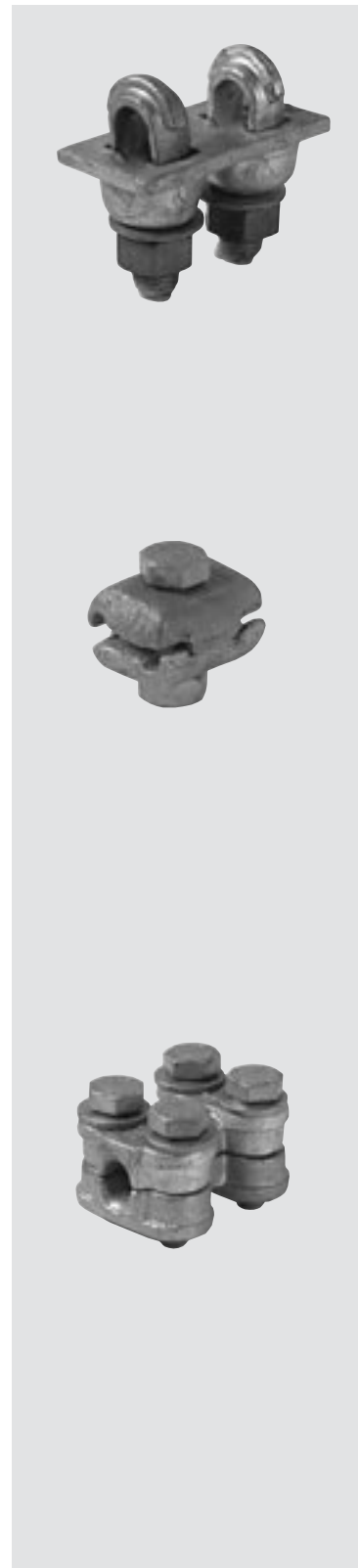
**Greifklemmen Tg****Gripping Clamps Tg**

werden zum Schließen von End-
bunden bei Stahl-Ankerseilen
verwendet.

are used for dead ends of steel
guy-wires.

Werkstoff

Temperguss (GTW 40), feuerverzinkt
Schrauben: Stahl 8.8 feuerverzinkt

Material

malleable cast iron (GTW 40),
hot-dip galvanized
Screws: steel 8.8, hot-dip galvanized

Nr.	Seil- querschnitt mm ²	Seil ø mm	Schraube	Maße mm			Packungs- einheit
No.	Conductor Cross Section mm ²	Conductor ø mm	Screw	Dimensions mm			Packing Unit
				l	b	h	
330 740 740	10-16	3,5- 5,1	M 8	24	30	16	50
331 833 741	25-35	6,3- 7,5	M 10	33	37	20	25

Endbündklemmen Tg**Dead End Clamps Tg**

werden zum Schließen von End-
bunden bei Stahl-Ankerseilen
verwendet. Bei Endbunden genügt
das Setzen einer Klemme.

are used for dead ends of steel guy-
wires. For dead ends the installation
of one clamp is sufficient.

Werkstoff

Temperguss (GTW 40), feuerverzinkt
Schrauben: Stahl 8.8 feuerverzinkt

Material

malleable cast iron (GTW 40),
hot-dip galvanized
Screws: steel 8.8, hot-dip galvanized

Nr.	Seil- querschnitt mm ²	Seil ø mm	Schraube	Maße mm		Packungs- einheit
No.	Conductor Cross Section mm ²	Conductor ø mm	Screw	Dimensions mm		Packing Unit
				l	b	
330 748 748	25-35	6,3- 7,5	M 8	52	39	25
330 749 749	50-70	9,0-10,5	M 10	65	46	20

**Dachständerstrebe DIN 48176**

Das Übertragen der an Winkelpunkten auftretenden Kräfte auf das Dachgebälk ist bei Verwendung von Dachankern nach DIN 48173 nicht immer möglich. Oft sind nur ganz spitze Ankerwinkel möglich, oder der Ankerfußpunkt kann nicht so angeordnet werden, dass die im Ständer und Anker wirkenden Kräfte gering bleiben. In solchen Fällen empfiehlt es sich, die Dachständerstrebe nach DIN 48176 einzusetzen. Für diese ergibt sich dann meist eine Anordnung, bei der die Kräfte in Ständer und Strebe gering bleiben und damit eine geringere Beanspruchung des Gebälks selbst eintritt. Für den isolierten Einbau von Dachständerstreben empfehlen wir die Verwendung des Isolier-Zwischenstücks Nr. 622 863 001 bzw. Nr. 623 405 001.

Kopfstück

für Dachständerstrebe:
Rohr 38 x 2,6 mm.

Werkstoff

Temperguss, feuerverzinkt

Roof-Pole Support DIN 48176

It is not always possible to transfer anglepoint forces to the roof framework when roof stays in accordance with DIN 48173 are used. Often only very pointed stay angles can be used or the stay block cannot be arranged in such a way that the forces acting inside pole and stay can be kept low. In such cases it is recommended to use the roof-pole support in accordance with DIN 48176. This can, in most cases, be arranged in such a way that the forces inside pole and support are kept low and that there are less loads on the framework itself. For the insulated installation of roof-pole supports, we recommend the use of the insulating connecting piece No. 622 863 001 and No. 623 405 001, respectively.

Head Fitting

for roof-pole support:
tube 38 x 2.6 mm.

Material

malleable cast iron, hot-dip galvanized

Nr.	Laschen-Bohrung mm	Hülsen-Bohrung mm	Hülsen-Tiefe mm	Splint mm	Packungs- einheit
No.	Tap-Plate Mounting Hole mm	Sleeve Hole mm	Depth of Sleeve mm	Cotter Pin mm	Packing Unit
330 769 769	18	41	35	-	10
mit Splint Cu galvanisch verzinkt/with cotter pin Cu electro-tinned					
331 076 076	18	41	35	6 x 60	10

Isolier-Zwischenstücke

für den isolierten Einbau von Dachständerstreben:
Rohr 38 x 2,6 mm.

Werkstoff

Kunststoff, schwarz

Insulating Connecting Pieces

for the insulated installation of roof-pole supports:
tube 38 x 2.6 mm.

Material

plastic, black

Nr.	passend für Dachständerstrebe mm	Maße mm		
		d ₁	d ₂	l
No.	suitable for Roof-Pole Support mm	Dimensions mm		
		d ₁	d ₂	l
1	Einbau am Fußstück/Installation on the Foot Fitting			
622 863 001	38 x 2,6	31	31	85
2	Einbau am Kopfstück/Installation on the Head Fitting			
623 405 001	38 x 2,6	31	39	80

Fußstück

für Dachständerstrebe:
Rohr 38 x 2,6 mm.

Werkstoff

Temperguss, feuerverzinkt

Foot Fitting

for roof-pole support:
tube 38 x 2.6 mm.

Material

malleable cast iron,
hot-dip galvanized

Nr.	Bohrung	Bolzenlänge	Nietbolzen	Packungs- einheit
No.	Bore-Hole	Length Bolt	Rivet Bolt	Packing Unit
	mm	mm	ø mm	
330 771 771	17,5	35	16	10

Fußstück Tg

verstellbar für Dachständerstrebe:
Rohr 38 x 2,6 mm.

Werkstoff

Temperguss, feuerverzinkt

Foot Fitting Tg

adjustable for roof-pole support:
tube 38 x 2.6 mm.

Material

malleable cast iron,
hot-dip galvanized

Nr.	Bohrung	Nietbolzen	Bolzenstange	Packungseinheit
No.	Bore-Hole	Rivet Bolt	Length bolt	Packing Unit
	mm	ø mm	adjustable mm	
330 772 772	17	16	35-100	5

Dachanker DIN 48173

Der Dachanker wird mit Ankerstab aus Guss-Stahldraht ø 7 mm ausgeführt. Um Spannungsverschleppungen vorzubeugen, empfehlen wir den Einbau von isolierten Dachankern mittels Abspann-Isolator, auch die Dachständereinführung ist mit einer Isolier-Manschette zu versehen.

Roof Stay DIN 48173

The roof stay is designed with a stay bar of cast-steel wire ø 7 mm. To prevent voltage delays, we recommend the installing of insulated roof stays using strain insulators. Also the roof-pole entry must be provided with an insulating cuff.

Konus-Endabspannungsklemmen isoliert

verstellbar, zur isolierten Abspannung von Guss-Stahldrähten bei Dachankern.

Werkstoff

Körper: Stahl, feuerverzinkt

Bügel-schraube: Edelstahl, rostfrei

Konus: Stahl, galvanisch verzinkt

Isolierteil: alterungsbeständiges PA

Cone-Type Dead End Strain Clamps, Insulated

adjustable, for the insulated straining of cast-steel wires of roof stays.

Material

Body: steel, hot-dip galvanized

U-bolt: steel, stainless steel

Cone: steel, electro-galvanized

Insulating part: age-resistant PA

Nr.	Draht	Bügel- schraube	Verstell- bereich	Maße mm	Packungs- einheit
No.	Wire	U-Bolt	Adjustment Range	Dimensions mm	Packing Unit
	ø mm	mm	l		
332 422 002	6	M8	45	180	10
332 422 003	7	M8	45	180	10
332 422 004	7	M8	45	130	10
332 422 007	50 mm ² Seil	M8	45	180	10
332 422 008 *	7	M8	45	180	10

*Körper und Bügel-schraube in
Edelstahl rostfrei.

*Body and U-bolt stainless steel.

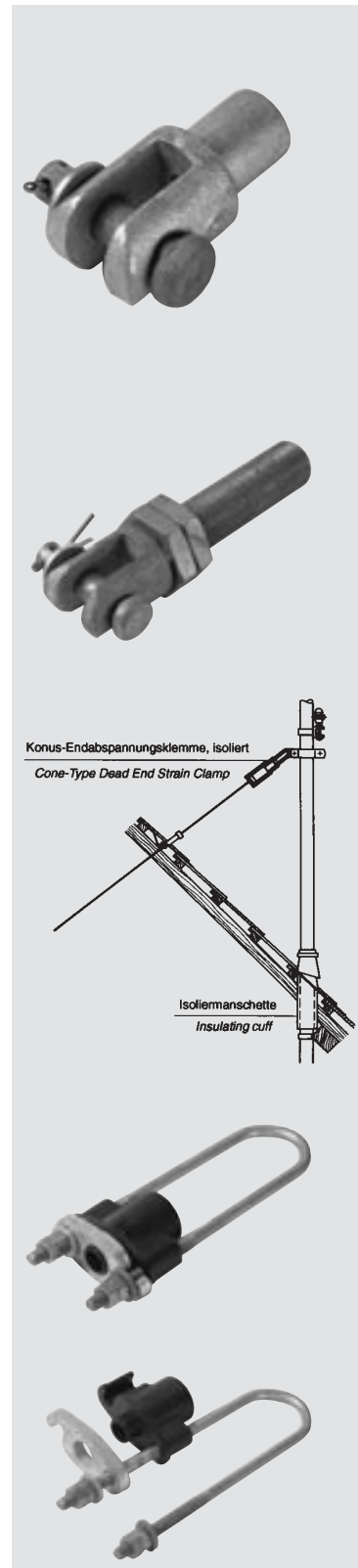

Konus-Endabspannklemmen Tg

verstellbar, für Guss-Stahladrähte.

Durch die Verstellbarkeit entfällt der Einbau von Spannschlössern. Die Bügelschraube M 10 hat ein Innenmaß von 22 mm und wird für zwei Verstellbereiche von 45 und 85 mm geliefert.

Werkstoff

Körper:

Temperguss (GTW 40), feuerverzinkt

Bügelschraube:

Stahl C 35 K, feuerverzinkt

Konus: Stahl, galvanisch verzinkt

Cone-Type Dead End Strain Clamps Tg

adjustable, for cast-steel wires.

Since the clamp is adjustable, it is not necessary to install any turn-buckles. The U-bolt M 10 has an inside measurement of 22 mm and is available for two ranges, i.e. 45 and 85 mm.

Material

Body: malleable cast iron (GTW 40), hot-dip galvanized

U-bolt: steel C 35 K,

hot-dip galvanized

Cone: steel, electro-galvanized



Nr.	Draht ø mm	Bügel- schraube mm	Verstell- bereich l	Maße mm	Packungs- einheit
No.	Wire ø mm	U-Bolt mm	Adjustment Range l	Dimensions mm	Packing Unit
331 429 440	7	M10	45	110	20
331 429 432	7	M10	85	150	10

Zur Sicherung gegen das Lösen der Konen werden die Drahtenden mittels Handpresszange und entsprechenden Werkzeug-Einsätzen abgebogen.

To secure the cones against getting loose, the wire ends are bent with a hand-operated compression tool and suitable dies.

Konus-Endabspannklemmen Tg DIN 48173

für Guss-Stahladrähte.

Werkstoff

Körper: Temperguss (GTW 40), feuerverzinkt

Konus: Stahl, galvanisch verzinkt

Nietbolzen: Stahl, feuerverzinkt

Cone-Type Dead End Strain Clamps Tg DIN 48173

for cast-steel wires.

Material

Body: malleable cast iron (GTW 40), hot-dip galvanized

Cone: steel, electro-galvanized

Rivet bolt: steel, hot-dip galvanized



Nr.	Draht ø mm	Nietbolzen ø mm	Gabelbreite b mm	Packungseinheit
No.	Wire ø mm	Rivet Bolt ø mm	Inside Width of Fork b mm	Packing Unit
330 750 753	7	16	17	25

Ersatzkonusen**Werkstoff**

Stahl, galvanisch verzinkt.

Nr. 611 790 793 Draht ø 7 mm

Nr. 611 790 792 Draht ø 6 mm

Spare Cones**Material**

Steel, electro-galvanized.

No. 611 790 793 Wire ø 7 mm

No. 611 790 792 Wire ø 6 mm

Sicherungstrennschalter NH 00

mit Abspannlasche für Montage an Dachständer-Traverse NP 6^{1/2}.
Integrierte Anschlussklemme
16 – 95 mm².

Werkstoff

Gehäuse: UV-, alterungs- und witterungsbeständiger hochwertiger Kunststoff
Kontakte: E-Cu verzinkt
Abspannlasche: Stahl feuerverzinkt

Nennbelastung

Mit NH-Sicherung: max. 160 A.
Mit Trennmesser: max. 245 A.
Nennbetriebsspannung: max. 500 V.
Gebrauchskategorie: AC 21 B.
Schutzart: IP 23.

Fuse Disconnecter for HRC Fuses DIN NH 00

with strain plate for cross arm mounting on roof pole constructions NP 6^{1/2}.
Integrated terminal clamp
16 – 95 mm².

Material

Housing: UV, age-resistant and weather-proof high-quality plastic
Contacts: E-Cu tinned
Strain plate: steel, hot-dip galvanized

Rating

With NH fuse: 160 A max. load.
With solid switch-blade (link): 245 A max. load.
Nominal operating voltage: max. 500 V.
Utilization Category: AC 21 B.
Degree of protection: IP 23.

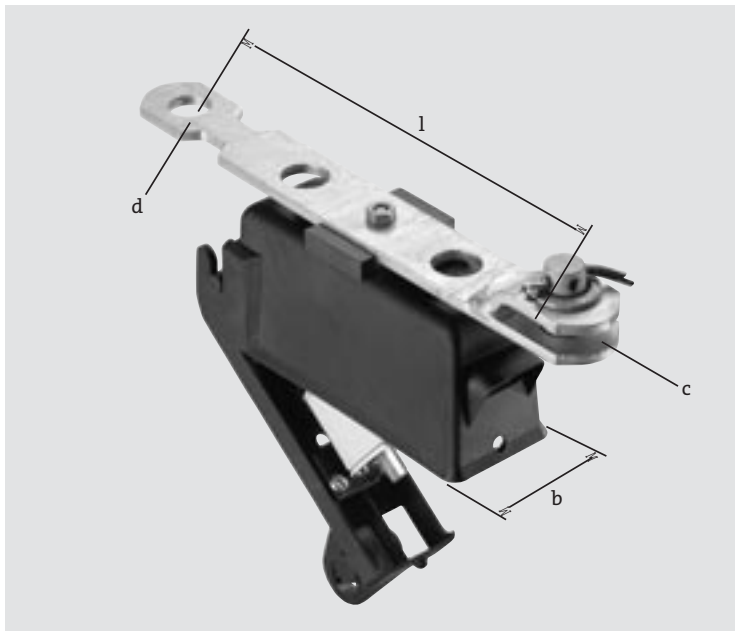

Nr.	Maße mm	b	d	c
No.	Dimensions mm	b	d	c
350 260 001	227	65	22	10

Trennmesser

Für Sicherungstrennschalter NH 00.
Strombelastung: max. 245 A.

Werkstoff

E-Cu galvanisch verzinkt.
Gewicht: ca. 0,11 kg.
Nr. 350 237 001.

Switch-Blade (Link)

For fuse-disconnector NH 00.
Rating: max. 245 A.

Material

tinned copper.
Weight: approx. 0.11 kg.
No. 350 237 001.

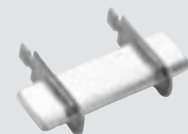

**Netzschalter**

mit abgedeckten Kontakten und konischem Anschlusssteil.

Werkstoff

Körper: Porzellan, braun glasiert
Kontakte und Anschlussbolzen:
E-Cu galvanisch verzinkt

Power Isolator

with covered contacts and tapered termination.

Material

*Body portion: brown-glazed porcelain
Contacts and terminal bolts: E-Cu, electro-tinned*

Nr.	Stromstärke A	Leiterquerschnitt mm ²	Maße mm						Packungseinheit
			a	b	c	d	e	f	
No.	Current A	Conductor Cross Section mm ²	Dimensions mm						Packing Unit
	A	mm ²	a	b	c	d	e	f	
350 165 165	300	35-120	200	130	155	45	M10	21/45	2
350 022 022	300	35-120	200	130	130	45	M10	21/21	2

Netzschalter

mit offenliegenden Kontakten, eingepresstem Abspannbügel und konischem Anschlusssteil.

Werkstoff

Körper: Porzellan, braun glasiert
Kontakte und Anschlussbolzen:
E-Cu galvanisch verzinkt
Abspannbügel: Stahl, feuerverzinkt

Power Isolator

with open-type contacts, compressed strain bow and tapered termination.

Material

*Body portion: brown, glazed porcelain
Contacts and terminal bolts: E-Cu, electro-tinned
Strain bow: steel, hot-dip galvanized*

Nr.	Stromstärke A	Leiterquerschnitt mm ²	Maße mm					Packungseinheit
			a	b	c	d	e	
No.	Current A	Conductor Cross Section mm ²	Dimensions mm					Packing Unit
	A	mm ²	a	b	c	d	e	
350 055 055	300	35-120	255	175	60	M10	45/45	2

Hinweis

Bei Netzschaltern hat sich das konische Anschlusssteil bewährt. Das konische Anschlusssteil hat den Vorteil einer großen Kontaktfläche sowie bester Sicherung gegen Lockerung (selbsthemmender Konus). Für den Anschluss müssen die Klemmen in der Lasche eine konische Bohrung besitzen.

General

For power isolators the tapered termination has proven excellent. The tapered termination has the advantage of a large contact surface and an optimal securing against getting loose (self-locking cone). The clamps used for the connection must have a tapered hole in their plate.

Schaltstange bis 1000 V

mit Haken und Schaltöse zur Betätigung von Netzschaltern und Sicherungstrennern.

Werkstoff

Hochspannungs-Isolierrohr

Switching Pole up to 1000 V

with hook and switching eyelet for the actuation of power isolators and network switches.

Material

high-voltage insulating tube

Nr.	Stangenlänge mm	Stangendurchmesser ø mm
No.	Length of Pole mm	Diameter of Pole ø mm
350 236 002	1600	24

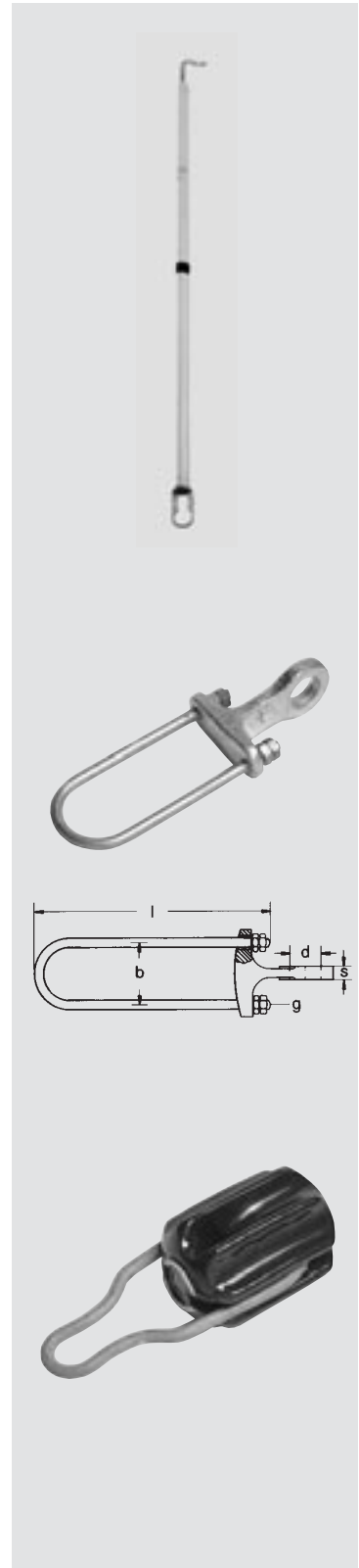

Abspannbügel

für Netzschalter.

Werkstoff

T-Lasche: Temperguss, feuerverzinkt
Bügelsschraube: Stahl, feuerverzinkt

Strain Bow

for power isolators.

Material

T-plate: malleable cast iron, hot-dip galvanized
U-bolt: steel, hot-dip galvanized

Nr.	Schalter A	Maße mm				
		b	l	d	g	e
No.	Isolators A	Dimensions mm				
		b	l	d	g	e
350 135 135	200-300	53	140	21	M8	10
350 135 169	200-300	53	300	21	M8	10

**Abspannisolator
E 100 DIN 48156**

Werkstoff

Isolator: Porzellan, braun glasiert
Abspannbügel: Stahl, feuerverzinkt

**Strain Insulator
E 100 DIN 48156**

Material

Insulator: brown-glazed porcelain
Strain bow: steel, hot-dip galvanized

Nr.	Maße mm		Ösen- durchmesser ø mm	zulässige Zugbelastung kN	Packungs- einheit
	l	b			
	Dimensions mm				
No.	Dimensions mm		Eyelet Diameter ø mm	Permissible Tensile Load kN	Packing Unit
	l	b			
mit eingepresstem Bügel <i>with compressed stirrup</i>					
350 136 136	195	68	25	10	25
ohne Bügel <i>without stirrup</i>					
350 147 147	100	68	-	10	25