

1a

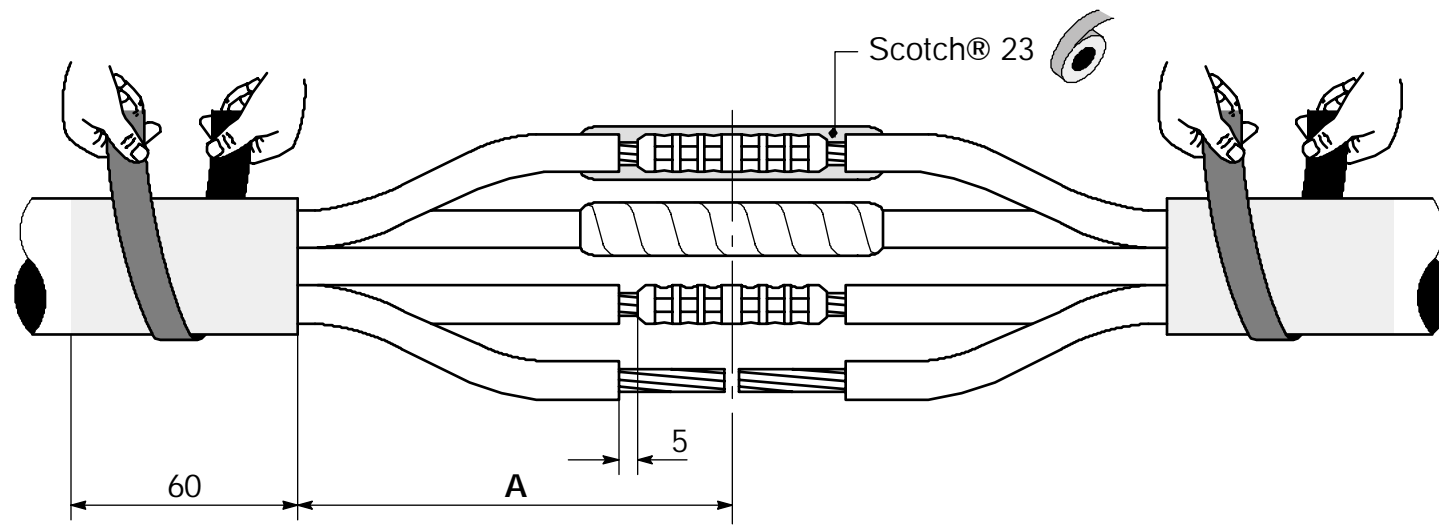

1b

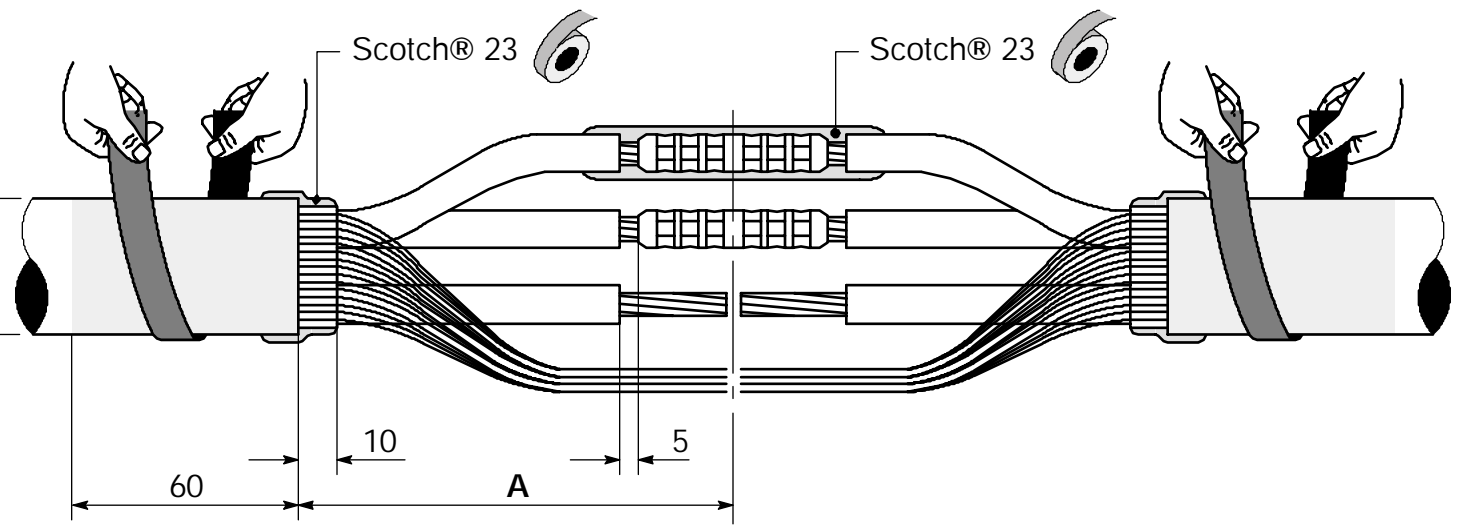

2a

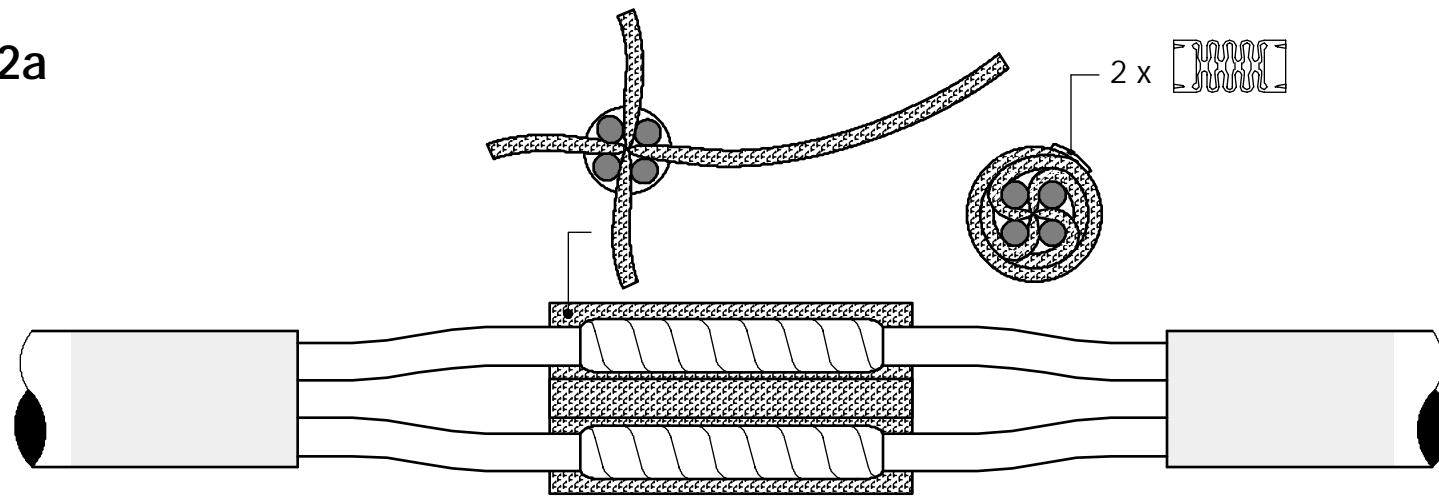

2b

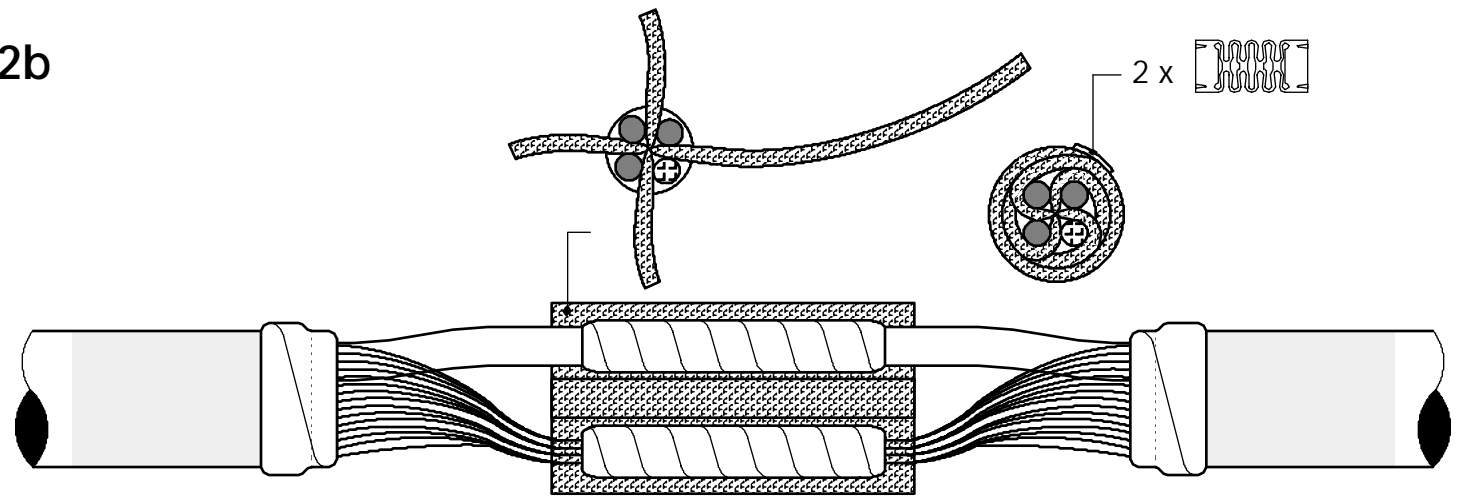

3

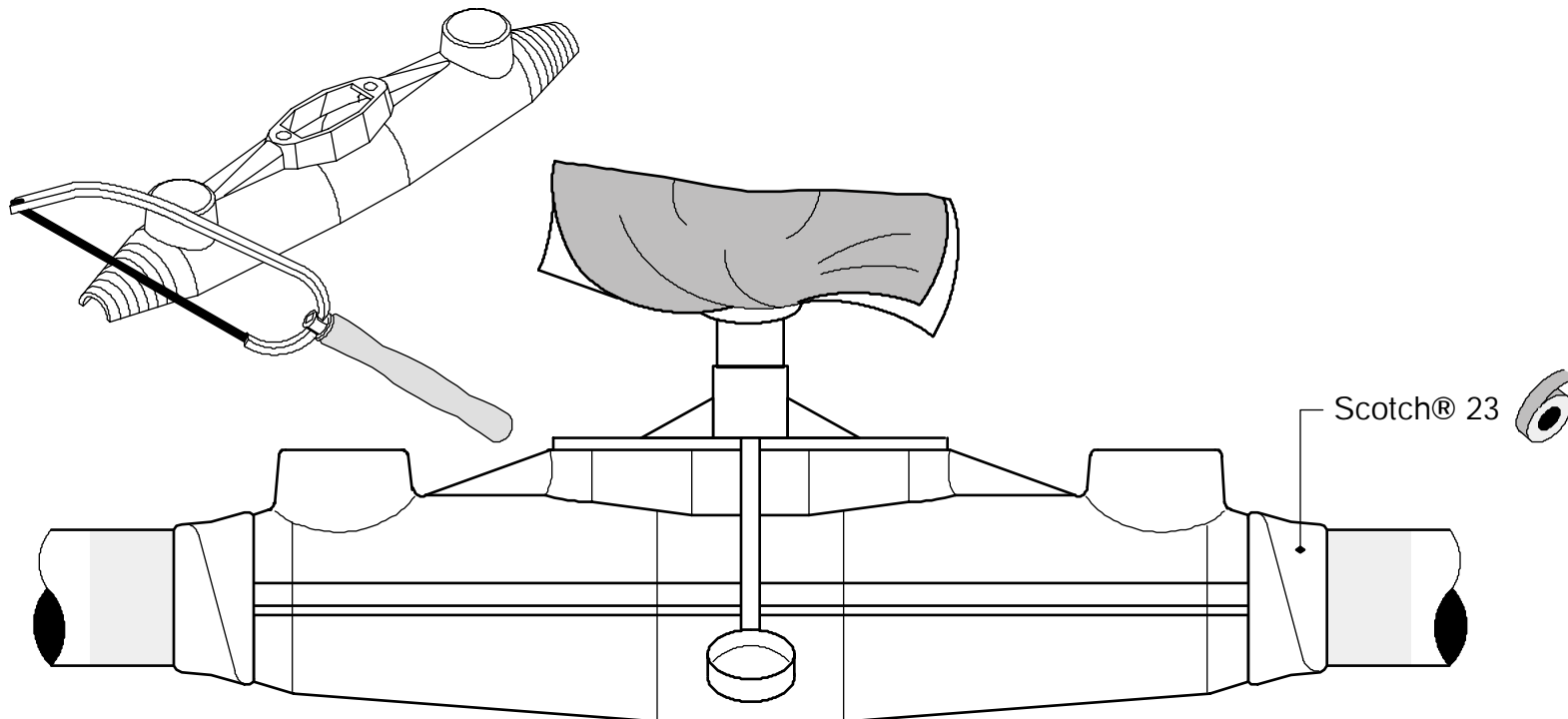

WWW.CABLEJOINTS.CO.UK
 THORNE & DERRICK UK
 TEL 0044 191 490 1547 FAX 0044 191 477 5371
 TEL 0044 117 977 4647 FAX 0044 117 977 5582
 WWW.THORNEANDDERRICK.CO.UK

	92-	A1U	A2U	A3U
A mm		50	75	105
∅ mm ²		2,5 - 10	16 - 25	35 - 50
C mm		8 - 22	14 - 30	23 - 35

3M Laboratories (Europe) Branch of 3M Deutschland GmbH		ISSUE: 1	ISSUE DATE: 24.01.2001
ALL STATEMENTS, TECHNICAL INFORMATION AND RECOMMENDATIONS CONTAINED HEREIN ARE BASED ON TESTS WE BELIEVE TO BE RELIABLE HOWEVER, SINCE THE CONDITION OF USE AND THE APPLICATION ARE BEYOND OUR CONTROL THE PURCHASER IS RESPONSIBLE FOR THE PERFORMANCE OF THE SPLICES AND TERMINATIONS MADE IN CONNECTION WITH THE USE OF DATA OR SUGGESTIONS HEREIN.		Scotchcast®	
ID-0011-2671-6		92-A1U - 92-A3U	
DES. ENG.: G. Danisch MOD. ENG.: DRAWN: M. Hubrich CHECKED: W.Röhling RELEASED: A. Koch-Binzer		0,6/1 kV	
3M ELECTRICAL PRODUCTS		XE 0091-2671-7	

All Statements, technical information and recommendations contained in these instructions are based on tests we believe to be reliable; however, since the conditions of use are beyond our control, the purchaser is responsible for the performance of the splices and terminations made in connection with the use of such data or recommendations. All questions of liability relating to this product are governed by the terms of sale subject where applicable to the prevailing law.

Nous recommandons à nos utilisateurs, avant de mettre notre produit en oeuvre, de s'assurer qu'il convient exactement à l'emploi envisagé. Les conditions de garantie de ce produit sont régies par nos conditions de vente, les usages et la législation en vigueur.

Die vorstehenden Angaben sind das Ergebnis gründlicher Forschung. Sie entsprechen dem Stande unserer Erfahrungen. Ein eigener Versuch wird Sie von den hervorragenden Eigenschaften der 3M Produkte überzeugen. Prüfen Sie selbst, ob sich diese Produkte für Ihre Zwecke eignen. Alle Fragen einer Gewährleistungshaftung für dieses Produkt regeln sich nach unseren Verkaufsbedingungen, sofern nicht gesetzliche Vorschriften etwas anderes vorsehen.

Tutte le affermazioni, le informazioni tecniche e le raccomandazioni qui contenute sono basate su prove affidabili, ma non riferibili ad ogni possibile utilizzo del prodotto. Dal momento che le condizioni d'uso e di applicazione sono al di fuori del nostro controllo, l'acquirente è responsabile del risultato delle giunzioni e delle terminazioni realizzate sulla base delle informazioni qui contenute. Ogni questione di responsabilità relativa a questo prodotto sarà disciplinata dalle condizioni di vendita soggette, dove applicabile, alla legge prevalente.

Todo lo expuesto, incluyendo información técnica y las recomendaciones contenidas aquí, están basadas en ensayos de nuestra entera confianza, sin embargo, dado que el uso y aplicación que se haga de nuestros productos escapa a nuestro control, el comprador se hace responsable del funcionamiento de los empalmes y terminaciones realizados, así como del uso de los datos ó sugerencias aquí incluidos. Todo lo relativo a la garantía de este producto se encuentra sujeto a la Ley en vigor correspondiente, relativa a los términos de venta.

Todas as afirmações, informações técnicas e recomendações contidas nesta embalagem são baseadas em testes que julgamos credíveis desde que, as condições de uso e aplicação estejam sobre controle. O comprador é responsável pela performance das uniões e terminações feitas de acordo com os dados ou sugestões aqui mencionadas. Todas as questões de responsabilidade sobre este produto são reguladas nos termos das condições de venda quando aplicáveis sobre a lei predominante.

3M garanterar att varan vid leverans är felfri med avseende på material och utförande och att den svarar mot angivna specifikationer. För arbetsresultatet vid varans användning kan garanti ej lämnas, varför köparen själv bör övertyga sig om produktens lämplighet för det avsedda ändamålet. Se i övrigt 3M:s Allmänna Leveransbestämmelser.

Kjøperen skal gjøre seg kjent med varens egenskaper og anvendelsesmuligheter. Før bruk må kjøperen avgjøre om produktet er egnet til den påtenkte anvendelse, og kjøper bærer selv enhver risiko og ethvert ansvar i forbindelse derved. Det påhviler kjøperen i tilfelle av videresalg å videreggi mottatte opplysninger om varen. 3M forplikter seg kun til å erstatte verdien av det kvantum av produktet som har vist seg å være beheftet med feil. 3M er ikke ansvarlig for tap eller skade som måtte oppstå som følge av bruk av produktet.

De gegevens, technische informatie en aanbevelingen die hierin worden vermeld, zijn het resultaat van proeven die naar beste weten betrouwbaar zijn maar waarvan de volledigheid of juistheid niet wordt gegarandeerd. Noch de fabrikant, noch de verkoper is aansprakelijk voor enige schade, hetzij direct of indirect, die het gevolg zou zijn van het gebruik resp. de ongeschiktheid van het product. De verkoper en/of fabrikant is slechts gehouden tot vervanging van materiaal dat niet aan de fabriekseisen blijkt te voldoen. Voor de toepassing van het product dient de gebruiker aan de hand van praktijkproeven vast te stellen of het materiaal voor het beoogde doel geschikt is. De gebruiker neemt deze proeven geheel voor eigen risico.